



ประกาศองค์การบริหารส่วนตำบลห้วยไผ่
เรื่อง กำหนดราคากลางโครงการบำรุงรักษาและปรับปรุงที่ดินและสิ่งก่อสร้าง
เพื่อปรับปรุงสนามกีฬาฟุตบอล องค์การบริหารส่วนตำบลห้วยไผ่

ด้วย องค์การบริหารส่วนตำบลห้วยไผ่ จะดำเนินการ โครงการบำรุงรักษาและปรับปรุงที่ดิน
และสิ่งก่อสร้าง เพื่อปรับปรุงสนามกีฬาฟุตบอล องค์การบริหารส่วนตำบลห้วยไผ่ รายละเอียดพิจารณากำหนด
ราคากลาง ตามมติคณะรัฐมนตรี เมื่อวันที่ ๓๐ ธันวาคม ๒๕๕๗ ดังนี้

๑. ชื่อโครงการ

๑.๑ โครงการบำรุงรักษาและปรับปรุงที่ดินและสิ่งก่อสร้าง เพื่อปรับปรุงสนามกีฬาฟุตบอล
องค์การบริหารส่วนตำบลห้วยไผ่

๒. หน่วยงานเจ้าของโครงการ

องค์การบริหารส่วนตำบลห้วยไผ่

๓. วงเงินงบประมาณที่ได้รับจัดสรรงบประมาณประจำปี ๒๕๖๘ งบประมาณ ๑๓๘,๓๐๐.- บาท
(-หนึ่งแสนสามหมื่นแปดพันสามร้อยบาทถ้วน-)

๔. ลักษณะงานโดยสังเขป

๔.๑ เพื่อจ่ายเป็นค่าปรับปรุงสนามกีฬาฟุตบอล องค์การบริหารส่วนตำบลห้วยไผ่

๕. ราคากลางคำนวณ ณ วันที่ ๓๑ เดือน มกราคม พ.ศ. ๒๕๖๘ เป็นเงิน ๑๓๘,๓๐๐.- บาท

๖. บัญชีประมาณการราคากลาง

๖.๑ แบบแสดงรายการปริมาณงานและราคา (แบบ ปร.๔) จำนวน ๒ แผ่น

๖.๒ แบบสรุปค่าก่อสร้าง (แบบ ปร.๕) จำนวน ๑ แผ่น

๖.๓ ราคา Factor F งานอาคาร

๗. รายชื่อคณะกรรมการกำหนดราคากลาง

๗.๑ นายสมใจ กอมณี	ตำแหน่ง ผู้อำนวยการกองช่าง	ประธานกรรมการ
๗.๒ พันจ่าเอกชัยกฤต ดีบุบผา	ตำแหน่ง เจ้าพนักงานป้องกันฯ	กรรมการ
๗.๓ นายวิวัฒน์ศักดิ์ ศรีทอง	ตำแหน่ง นายช่างโยธาฯ	กรรมการ/เลขานุการ

จึงประกาศมาเพื่อทราบโดยทั่วไป

ประกาศ ณ วันที่ ๓๑ เดือน มกราคม พ.ศ. ๒๕๖๘

(นายทรัพย์ทวี ชิ่งพรม)

นายกองค์การบริหารส่วนตำบลห้วยไผ่

สรุปผลการประมาณราคาค่าก่อสร้าง

ส่วนราชการ	องค์การบริหารส่วนตำบลห้วยไผ่
ชื่อโครงการ	โครงการบำรุงรักษาและปรับปรุงที่ดินและสิ่งก่อสร้าง เพื่อปรับปรุงสนามกีฬาฟุตบอล องค์การบริหารส่วนตำบลห้วยไผ่
เจ้าของโครงการ	องค์การบริหารส่วนตำบลห้วยไผ่
สถานที่ดำเนินการ	องค์การบริหารส่วนตำบลห้วยไผ่ บ้านห้วยหมากเหนือ หมู่ที่ 9 ตำบลห้วยไผ่ อำเภอโขงเจียม จังหวัด อุบลราชธานี

ประมาณราคาตามแบบ ปร.4 จำนวน 2 แผ่น เมื่อ

ลำดับที่	รายการ	รวมค่างานต้นทุน	FACTOR F	ค่าก่อสร้างทั้งหมด รวมเป็นเงิน (บาท)	หมายเหตุ
1	งานอาคาร	105,645.22	1.3091	138,300.16	FACTOR F
				-	- เงินล่วงหน้าจ่าย 0 %
				-	- ดอกเบี้ยเงินกู้ 7 %
				-	- ดอกเบี้ยเงินฝาก 0 %
				-	- ภาษีมูลค่าเพิ่ม (VAT) 7 %
สรุป	รวมราคาค่าดำเนินการทั้งสิ้น			138,300.16	
	คิดเป็นราคาค่าก่อสร้าง			138,300.00	
	ตัวอักษร	หนึ่งแสนสามหมื่นแปดพันสามร้อยบาทถ้วน			

คณะกรรมการกำหนดราคากลางได้ตรวจสอบแล้ว
เห็นชอบให้ประมาณราคานี้เป็นราคากลาง

.....ผู้ประมาณการ
(นายวัฒนศักดิ์ ศรีทอง)
นายช่างโยธา

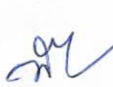

.....ผู้ตรวจประมาณการ
(นายสมใจ กอมณี)
ผู้อำนวยการกองช่าง

.....เห็นควรอนุมัติ

(นางพิศวาส ดวงไข)
ปลัดองค์การบริหารส่วนตำบล
.....อนุมัติ
(นายทรัพย์ทวี ซึ่งพรม)
นายกองค์การบริหารส่วนตำบลห้วยไผ่

.....ประธานกรรมการ
(นายสมใจ กอมณี)
ผู้อำนวยการกองช่าง

พันจ่าเอก.....กรรมการ
(ชัยกฤต ดีบุบผา)
เจ้าพนักงานป้องกันฯ

.....กรรมการ

(นายวัฒนศักดิ์ ศรีทอง)
นายช่างโยธา

ใบประมาณการโครงการบำรุงรักษาและปรับปรุงที่ดินและสิ่งก่อสร้าง เพื่อปรับปรุงสนามกีฬาฟุตบอล องค์การบริหารส่วนตำบลห้วยไผ่

แบบปร.4

สถานที่ องค์การบริหารส่วนตำบลห้วยไผ่ บ้านห้วยหมากเหนือ ตำบลห้วยไผ่ อำเภอโขงเจียม จังหวัด อุบลราชธานี

ประมาณการเมื่อวันที่

ลำดับที่	รายการ	จำนวน	หน่วย	ค่าวัสดุ(บาท)		ค่าแรงงาน(บาท)		รวมค่าวัสดุ และค่าแรง	หมายเหตุ
				ราคา/หน่วย	เป็นเงิน	ราคา/หน่วย	เป็นเงิน		
1	งานปรับปรุงเวที								
	งานรื้อถอน พื้น ค.ส.ล. วางบนดิน	102.00	ตร.ม.		-	50.00	5,100.00	5,100.00	
	งานรื้อถอน ผนังก่ออิฐ ฉาบปูน	20.40	ตร.ม.		-	60.00	1,224.00	1,224.00	
	คอนกรีตผสมเสร็จ 240 กก./ตร.ชม.	14.50	ลบ.ม.	2,158.88	31,303.76	327.00	4,741.50	36,045.26	
	ทราย (ถมแทนดิน)	8.00	ลบ.ม.	327.10	2,616.80		-	2,616.80	
	คอนกรีตหยาบ	0.35	ลบ.ม.	2,056.07	719.62		-	719.62	
	เหล็กเส้นกลม RB 6 mm.	0.07	ตัน	21,998.72	1,539.91	4,400.00	308.00	1,847.91	
	เหล็ก DB.12 mm.	0.29	ตัน	20,467.95	5,935.71	3,600.00	1,044.00	6,979.71	
	ไม้แบบ	3.00	ลบ.ฟ.	400.00	1,200.00		-	1,200.00	
	ลวดผูกเหล็ก	1.00	กก.	33.18	33.18		-	33.18	
	ดินซุด	5.00	ลบ.ม.		-	60.00	300.00	300.00	
	wiremesh 4 มม.@ 0.25x0.25 ม.	102.00	ตร.ม.	26.00	2,652.00	5.00	510.00	3,162.00	
	ฉาบปูนเรียบผนังภายใน-ภายนอก	40.80	ตร.ม.		-	87.00	3,549.60	3,549.60	
	ผนังก่อคอนกรีตบล็อก หน้า 7 ซม. (2 ชั้น)	18.70	ตร.ม.		-	120.00	2,244.00	2,244.00	
	คอนกรีตบล็อกก่อผนัง ขนาด 19 x 39 x 7 cm. (ก่อ 2 ชั้น)	495.00	ก้อน	6.54	3,237.30		-	3,237.30	
	ค่าทาสีน้ำพลาสติก	20.40	ตร.ม.		-	34.00	693.60	693.60	
	สีรองพื้นปูนใหม่ ขนาด 9 ลิตร	1.00	ถัง	1,393.86	1,393.86		-	1,393.86	
	สีน้ำอะครีลิค ขนาด 9 ลิตร	1.00	ถัง	1,843.66	1,843.66		-	1,843.66	

	ปูนซีเมนต์ปอร์ตแลนด์	0.50	ตัน	2,579.44	1,289.72		-	1,289.72	
2	งานระบบไฟฟ้า								
	ตู้โหลดเซ็นเตอร์ 3 เฟส พร้อมลูกเซอร์กิต 12 ช่อง ขนาดเมน 3 P 100 A	1.00	ตู้	7,000.00	7,000.00	1200.00	1,200.00	8,200.00	
	สปอร์ตไลท์ ไฟ 220v 200 W (สีขาว)	3.00	ชุด	2,880.00	8,640.00	300.00	900.00	9,540.00	
	สายไฟ VCTขนาด 4x6.0 ตร.มม. (100เมตร)	1.00	ม้วน	8,500.00	8,500.00		-	8,500.00	
	ค่าแรงสายไฟ VCTขนาด 4x6.0 ตร.มม. (100เมตร)	100.00	เมตร		-	20.00	2,000.00	2,000.00	
	ท่อ ร้อยสาย PVC ขนาด 3/4 นิ้ว	10.00	ท่อน	70.00	700.00		-	700.00	
	ข้อต่อตรง PVC ขนาด 3/4 นิ้ว	5.00	ตัว	7.00	35.00		-	35.00	
	ข้อ 90 PVC ขนาด 3/4 นิ้ว	5.00	ตัว	7.00	35.00		-	35.00	
	ท่อ ร้อยสาย PVC ขนาด 1 1/2 นิ้ว	13.00	ท่อน	230.00	2,990.00		-	2,990.00	
	ข้อต่อตรง PVC ขนาด 1 1/2 นิ้ว	6.00	ตัว	15.00	90.00		-	90.00	
	ข้อ 90 PVC ขนาด 1/1/2 นิ้ว	5.00	ตัว	15.00	75.00		-	75.00	
	ยอดรวม							105,645.22	



.....ผู้ประมาณการ

(นายวัฒนศักดิ์ ศรีทอง)

นายช่างโยธา



รายการวัสดุ

งานผนัง	รายละเอียด
V	ผนังทั่วไปก่ออิฐบล็อกสองด้าน ฉาบเรียบสองด้าน ทาสีน้ำภายนอก
งานพื้น	รายละเอียด
S	พื้น ค.ส.ล.(ไวเมท 4 มม. 25x25 ซม.)
งานคอนกรีต	รายละเอียด
โครงสร้าง	ปอร์ตแลนด์ซีเมนต์ 1:2:4
ก่อ - ฉาบ	ซีเมนต์ซีเมนต์

โครงการ

บำรุงรักษาและปรับปรุงที่ดินและสิ่งก่อสร้าง
เพื่อปรับปรุงสนามกีฬาฟุตบอล
องค์การบริหารส่วนตำบลห้วยไผ่

เขียนแบบ

นาย สุชาติ เมียศรีมาคย์
ผู้ช่วยช่างเขียนแบบ

ตรวจแบบ

นายวิวัฒน์ศักดิ์ ศรีทอง
นายช่างโยธา

ตรวจแบบ

นาย สมใจ กอมณี
ผู้อำนวยการกองช่าง

เห็นชอบ

นางพิศวาส ดวงใจ
ปลัดองค์การบริหารส่วนตำบล

อนุมัติ

นายทรัพย์ทวี จึงพรหม
นายกองค์การบริหารส่วนตำบลห้วยไผ่

สถานที่ก่อสร้าง

องค์การบริหารส่วนตำบลห้วยไผ่

วัน...../...../.....

จำนวน

แผ่น

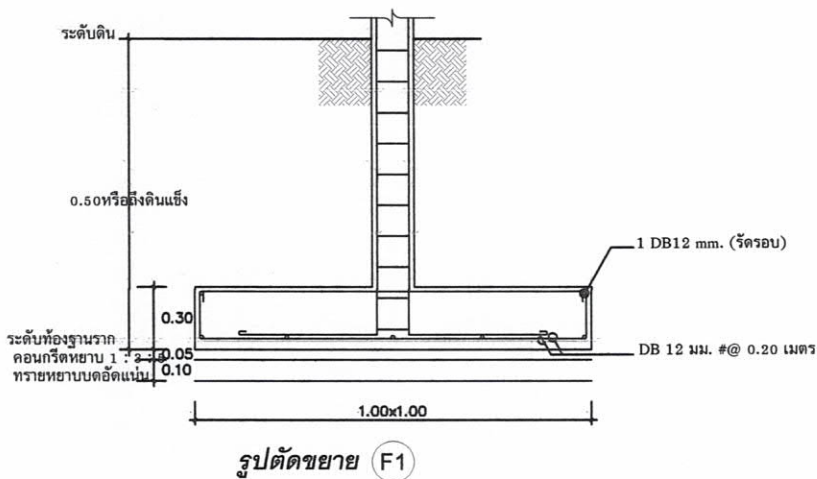

ขยายฐานรากโครงสร้าง

มาตราส่วน

1 : 25

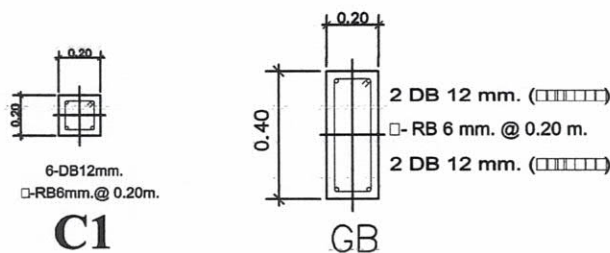

แปลนพื้น

มาตราส่วน 1:100

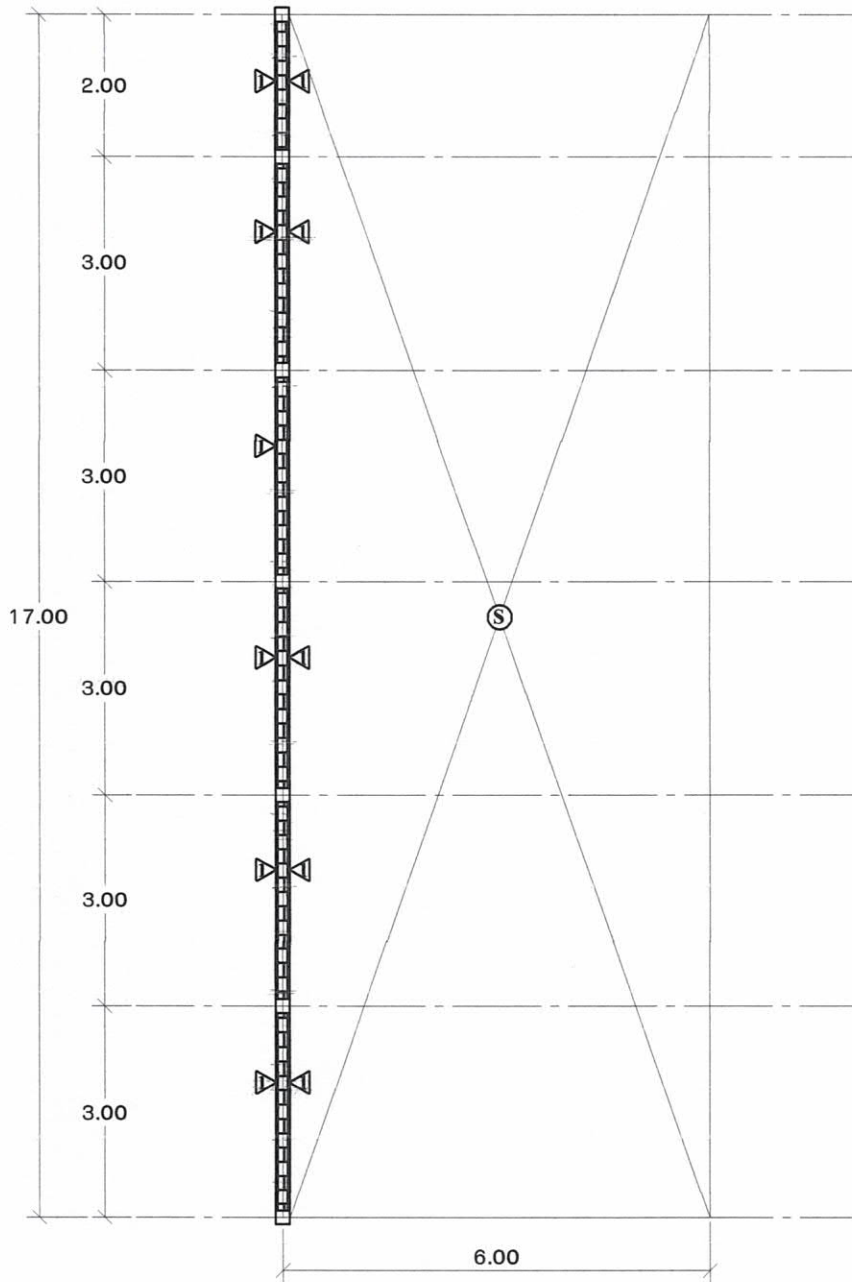

โครงการ

บำรุงรักษาและปรับปรุงที่ดินและสิ่งก่อสร้าง
เพื่อปรับปรุงสนามกีฬาฟุตบอล
องค์การบริหารส่วนตำบลห้วยไผ่

เขียนแบบ 
นาย สุชาติ เมียคริมาตย์
ผู้ช่วยช่างเขียนแบบ

ตรวจแบบ 
นาย วิวัฒน์ศักดิ์ ศรีทอง
ช่างโยธา

ตรวจแบบ 
นาย สมใจ กอมณี
ผู้อำนวยการกองช่าง

เห็นชอบ 
นางพิศวาส ดวงใจ
ปลัดองค์การบริหารส่วนตำบล

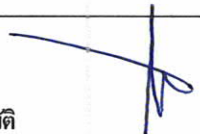
อนุมัติ 
นายทรัพย์ทวี จึงพรม
นายกองค์การบริหารส่วนตำบลห้วยไผ่

สถานที่ก่อสร้าง

องค์การบริหารส่วนตำบลห้วยไผ่

วัน...../...../.....

จำนวน แผ่น

แปลนฐานราก

มาตราส่วน 1:100

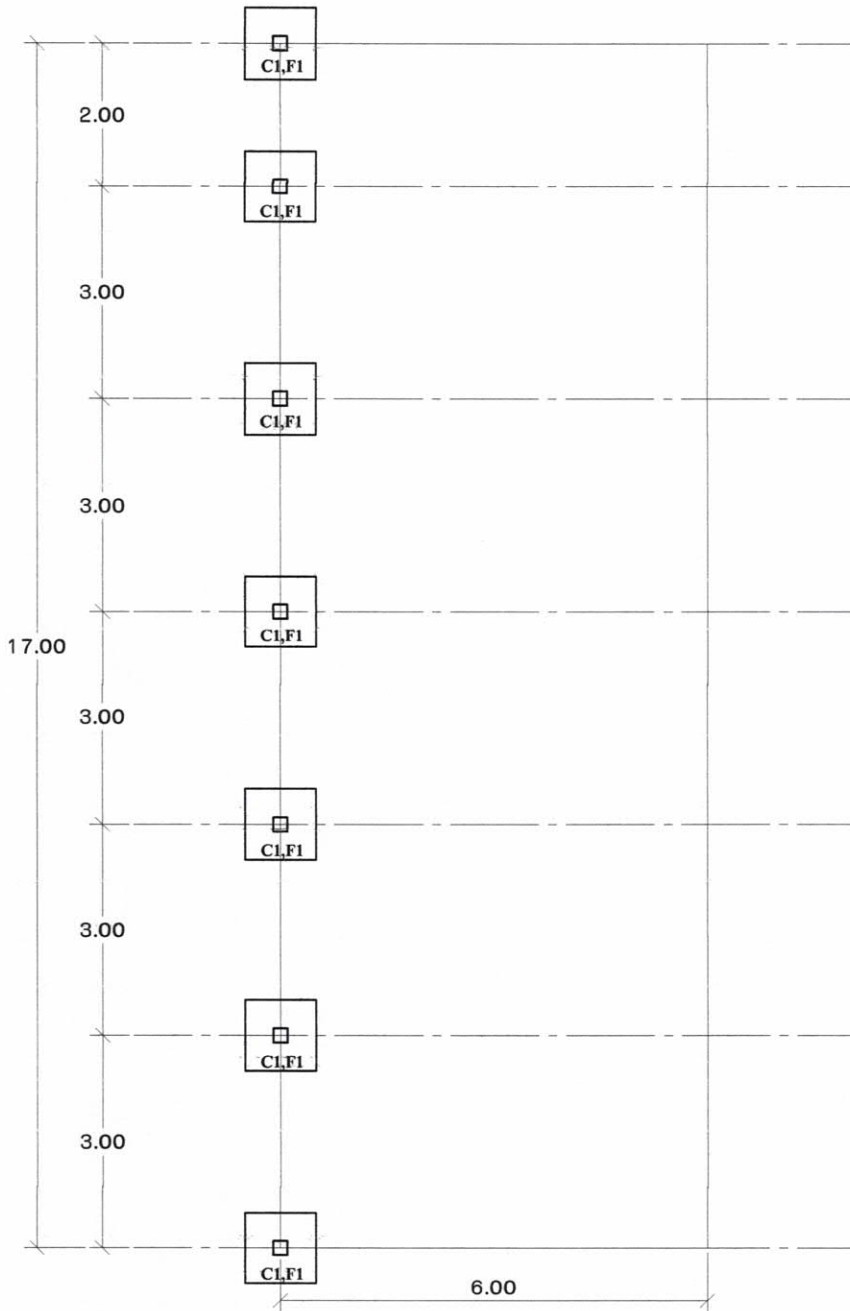

โครงการ

บำรุงรักษาและปรับปรุงที่ดินและสิ่งก่อสร้าง
เพื่อปรับปรุงสนามกีฬาฟุตบอล
องค์การบริหารส่วนตำบลห้วยไผ่

เขียนแบบ

นาย สุทธิ เมียตรีมาตย์

ผู้ช่วยช่างเขียนแบบ

ตรวจแบบ

นาย วิวัฒน์ศักดิ์ ศรีทอง

ช่างช่างโยธา

ตรวจแบบ

นาย สมใจ กอมณี
ผู้อำนวยการกองช่าง

เห็นชอบ

ช่างพิทวัส คงใจ
ปลัดองค์การบริหารส่วนตำบล

อนุมัติ

นายทรัพย์ทวี ชิ่งพร
นายกองค์การบริหารส่วนตำบลห้วยไผ่

สถานที่ก่อสร้าง

องค์การบริหารส่วนตำบลห้วยไผ่

วัน.....

จำนวน

แผ่น

แปลนคาน

มาตราส่วน 1:100



โครงการ

บำรุงรักษาและปรับปรุงที่ดินและสิ่งก่อสร้าง
เพื่อปรับปรุงสนามกีฬาฟุตบอล
องค์การบริหารส่วนตำบลห้วยไผ่

เขียนแบบ



นาย สุชาติ เมียศรีมาศย์

ผู้ช่วยช่างเขียนแบบ

ตรวจแบบ



นาย วัฒนศักดิ์ ศรีทอง

นายช่างโยธา

ตรวจแบบ



นาย สมใจ กอนฉี

ผู้อำนวยการกองช่าง

เห็นชอบ

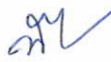

นางพิศวาส ดวงใจ

ปลัดองค์การบริหารส่วนตำบล

อนุมัติ



นาย ทรัพย์ทวี ชิ่งทรม

นายกองค์การบริหารส่วนตำบลห้วยไผ่

สถานที่ก่อสร้าง

องค์การบริหารส่วนตำบลห้วยไผ่

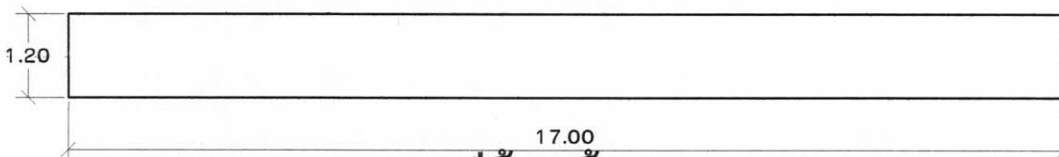
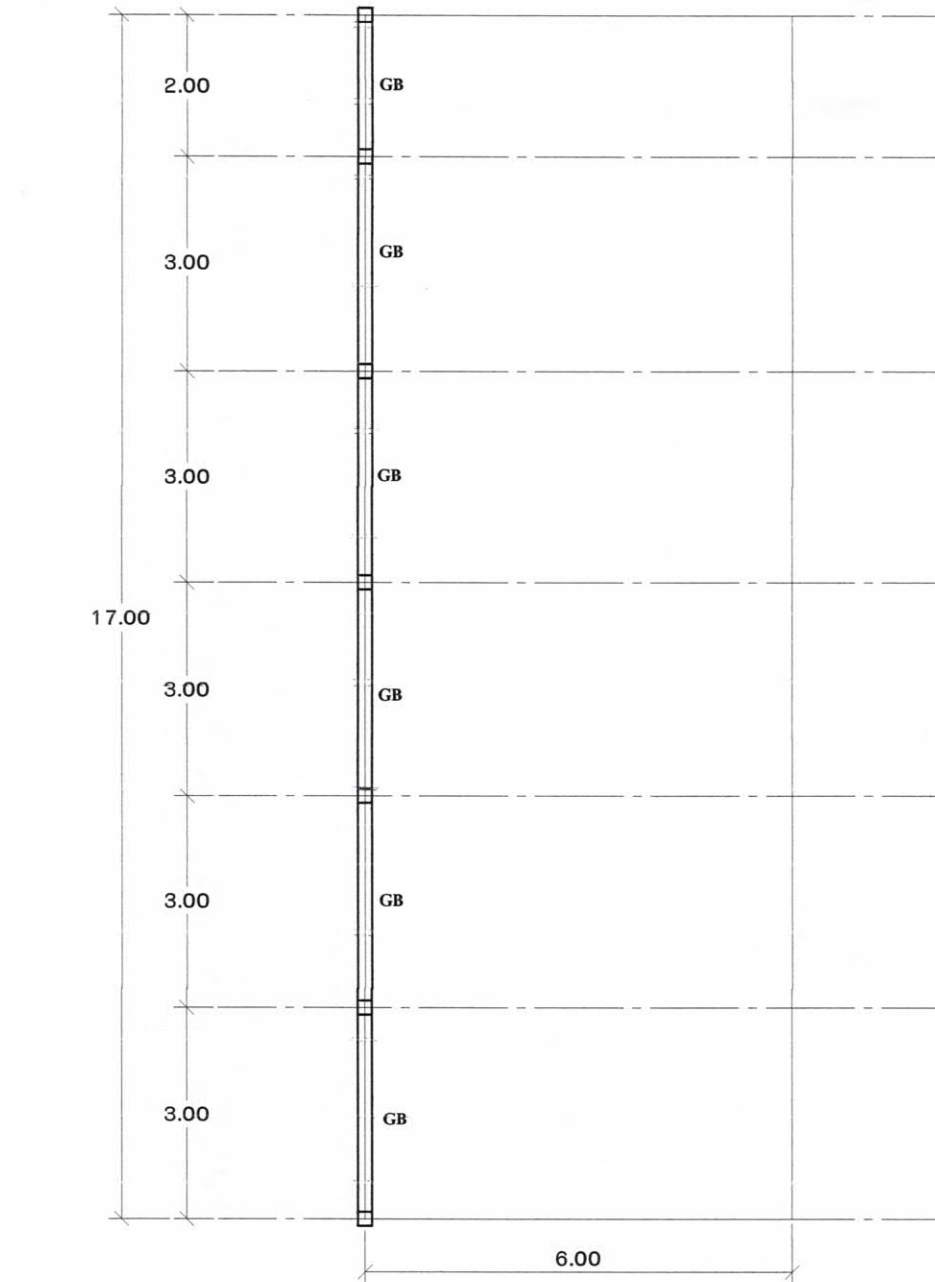

รูปด้านหน้า

มาตราส่วน 1:100

วัน...../...../.....

จำนวน

แผ่น

แผนผังแสดงโครงการบำรุงรักษาและปรับปรุงที่ดินและสิ่งก่อสร้าง เพื่อปรับปรุงสนามกีฬาฟุตบอล องค์การบริหารส่วนตำบลห้วยไผ่



ตาราง Factor F งานก่อสร้างอาคาร



เงินล่วงหน้าจ่าย 0 % ดอกเบี้ยเงินกู้ 7 % ต่อปี
 เงินประกันผลงานพัก 0 % ค่าภาษีมูลค่าเพิ่ม (VAT) 7 %

ค่างาน (ทุน) (ล้านบาท)	ค่าใช้จ่ายในการดำเนินงานก่อสร้าง (%)				รวมในรูป Factor	ภาษี มูลค่าเพิ่ม (VAT)	Factor F
	ค่า อำนาจการ	ค่า ดอกเบี้ย	ค่า กำไร	รวม ค่าใช้จ่าย			
≤ 0.5	15.6856	1.1666	5.5000	22.3522	1.2235	1.0700	1.3091
1	15.4654	1.1666	5.5000	22.1320	1.2213	1.0700	1.3067
2	15.3220	1.1666	5.5000	21.9886	1.2198	1.0700	1.3051
5	15.0245	1.1666	5.5000	21.6911	1.2169	1.0700	1.3020
10	14.9659	1.1666	5.0000	21.1325	1.2113	1.0700	1.2960
15	11.7000	1.1666	5.0000	17.8666	1.1786	1.0700	1.2611
20	10.9884	1.1666	5.0000	17.1550	1.1715	1.0700	1.2535
25	8.9675	1.1666	4.5000	14.6341	1.1463	1.0700	1.2265
30	8.1852	1.1666	4.5000	13.8518	1.1385	1.0700	1.2181
40	8.1487	1.1666	4.5000	13.8153	1.1381	1.0700	1.2177
50	8.1374	1.1666	4.5000	13.8040	1.1380	1.0700	1.2176
60	7.7209	1.1666	4.0000	12.8875	1.1288	1.0700	1.2078
70	7.6178	1.1666	4.0000	12.7844	1.1278	1.0700	1.2067
80	7.6178	1.1666	4.0000	12.7844	1.1278	1.0700	1.2067
90	7.6095	1.1666	4.0000	12.7761	1.1277	1.0700	1.2066
100	7.6095	1.1666	4.0000	12.7761	1.1277	1.0700	1.2066
150	7.3600	1.1666	4.0000	12.5266	1.1252	1.0700	1.2039
200	7.3617	1.1666	4.0000	12.5283	1.1252	1.0700	1.2039
250	7.2736	1.1666	4.0000	12.4402	1.1244	1.0700	1.2031
300	7.1950	1.1666	3.5000	11.8616	1.1186	1.0700	1.1969
350	6.4098	1.1666	3.5000	11.0764	1.1107	1.0700	1.1884
400	6.3344	1.1666	3.5000	11.0010	1.1100	1.0700	1.1877
500	6.2868	1.1666	3.5000	10.9534	1.1095	1.0700	1.1871
> 500	5.6676	1.1666	3.5000	10.3342	1.1033	1.0700	1.1805

สำเนาถูกต้อง

(นายสมใจ กอมนต์)
 ผู้อำนวยการกองช่าง

หมายเหตุ

- กรณีค่างานอยู่ระหว่างช่วงของค่างานต้นททุนที่กำหนด ให้เทียบอัตราส่วนเพื่อหาค่า Factor F
- ถ้าเป็นงานเงินกู้หรือจากแหล่งอื่นซึ่งไม่ต้องชำระภาษีมูลค่าเพิ่ม ให้ใช้ Factor F ในช่อง "รวมในรูป Factor"